

仕様書番号 289221

**TCM**

FD160S-3

フォークリフトトラック

トルクコンバータ付

<http://www.keiyou.net>

仕 様 書

TCM 株式会社

## TCM フォークリフト 仕様書

【車 両 名 称】	TCM	FD160S-3
【種 類】	ディーゼル式カウンタバランス形	
【性 能】		
最 大 荷 重	(フォークの基から 600 mmで )	14,300 kg
	(フォークの基から 1,220 mmで )	10,000 kg
最 大 揚 高	(フォーク上面で )	3,000 mm
<u>サイドシフト量</u>		<u>左右各 150 mm</u>
<u>フォークシフト量 (外々で)</u>		<u>470 ~ 2,185 mm</u>
マスト傾斜角	(前 傾 )	6°
	(後 傾 )	12°
上 昇 速 度	(負荷時 )	340 mm/s
走 行 速 度	(無負荷時 )	< 前 進 > 34 km/h
		< 後 進 > 34 km/h
登 坂 能 力	(負荷時, 走行速度 1.6km/hにおいて )	1 / 3.4
最 小 旋 回 半 径	(車体最外部 )	4,450 mm
最 低 地 上 高	(マスト下 )	255 mm
【重 量】		
空 車 重 量		<u>約 18,500 kg</u>

## 【機 関】

名 称	いすゞ自動車 “6BG1-T” ディーゼル機関
形 式	4 サイクル 水冷
シリンダー数 (径 x 行程)	6 - 105 x 125 mm
総行程容積	6.494 lit.
定格出力	114 kW(156 ps) / 2,000 rpm
最大トルク	537 N·m(57 kg-m) / (1,800 rpmにおいて)
空気清浄器	口紙式 1個
蓄電池 (JIS 5時間率容量)	12 V, 80 AH 2個
燃料タンク	250 lit.

## 【伝 動 装 置】

トルクコンバータ (形 式)	3要素 1段 2相形
変 速 機 (形 式)	パワーシフト, 常時噛み合い式, 自動変速式
(変速段数)	(前進) 3段, (後進) 3段
減速機および差動機	まがり歯かさ歯車 および すぐ歯かさ歯車
終 減 速 機	遊星歯車式
車 輪 (前車輪)	4 - 11.00 - 20 - 18 PR (ID)
(後車輪)	2 - 11.00 - 20 - 18 PR (ID)
ブレーキ装置 (常用ブレーキ)	前輪制動, 内部拡張油圧式
(駐車ブレーキ)	変速機内蔵 湿式多板ディスク 機械式
かじ取り装置 (形 式)	後輪かじ取り, ハイドロスタティック式

## 【荷 役 装 置】

マ ス ト	外枠コ形 : 内枠J形断面, 転動式, 2段伸縮式
リフトチェーン	リフチェーン 2条

## 【油 圧 装 置】

リフトシリンダー	単動ピストン式
ティルトシリンダー	複動ピストン式
サイドシフトシリンダー	複動ピストン式
フォークシフトシリンダー	複動ピストン式
油 圧 ポ ンプ	歯 車 式
切 換 パ ル プ	3連 + 2連弁 摺動式, リレバルブ付
ステアおよびトルコマチック用ポンプ	歯 車 式

## 【運 転 装 置】

〈運 転 席 位 置〉 車体中央から左寄り、シート前後調整可  
サスペンション付き

## 〈レバーおよびペダル類〉

かじ取りハンドル	1	リフトレバー	1
ブレーキペダル	2	ティルトレバー	1
加速ペダル	1	サイドシフトレバー	1
方向変換レバー	1	フォークシフトレバー	2
ハンドル角度調整レバー	1	シート調整レバー	1

## 〈ス イ ッ チ 類〉 ー追加分は 4頁を参照して下さいー

メインスイッチ (クロープラグ、クニッソン兼用)	1	方向指示器スイッチ (ライト、デマースイッチを含む)	1
駐車ブレーキスイッチ	1	ドライブモード切替スイッチ	1
駐車ブレーキ非常解除スイッチ	1	シフトホールド切替スイッチ	1
警音器ボタン	1		

## 〈計 器 類〉 ー追加分は 4頁を参照して下さいー

走行速度計	1	燃料計	1
アワメータ	1	ブレーキ空気圧計	1
機関温度計	1		

## 〈警 告 装 置〉

駐車ブレーキ警告	1	方向指示器指示	左右各 1
機関油圧警告 (機関オイルフィル警告兼用)	1	ブレーキ空気圧警告(ブザー式)	1
エアクリーナ目詰まり警告	1	ブレーキオイル量	1
トルコン油温警告	1	ブレーキライニング磨耗警告	1
充電警告	1	ハイビーム表示	1

## 〈照 明 装 置〉 ー追加分は 4頁を参照して下さいー

前照灯	2	制 動 灯	2
車 幅 灯	2	後 退 灯	2
尾 灯	2	方向指示灯	前後各 2

## 〈そ の 他〉

警 音 器	1	バックミラー	左右各 1
後部反射器	2	(外寸 310x236mm)	
後退警告器	1	リヤアンダミラー(ウエイ上)	* 3
エアドライヤ	1	(外寸 310x236mm)	

\* [4頁・(1)項による]

【牽 引 装 置】 (形 式)

穴付きプレート

【付 属 工 具】

(標準工具) 一式

## 【その他の装 備】

(1)	標準マスト	[ VM300 ]	一式
(2)	サイドシフト	[ 油圧シリンダ-式 ]	一式
(3)	フォークシフト	[ 油圧シリンダ-式。2連バルブ使用。 ]	一式
(4)	長フォーク	[ フォークシフト用 ]	一式
(5)	鋼製キャビン		一式
(6)	エアコン		一式
(7)	拡声器	[ ハンドマイク式。スピーカ; 右フエンダ上, 1コ。 ]	一式
(8)	前部作業灯	[ ・フエンダ上ブラケット部 左右各 1コ。 スイッチ 1コ。 ・外棒上部 左右各 1コ。 } スイッチ 1コ。 ・外棒下部(デフ上付近) 1コ。 ・フィンガード上部 左右各 1コ。 スイッチ 1コ。 ]	7コ
(9)	後部作業灯	[ ウェイト上 左右各 1コ。 スイッチ 1コ。 ]	2コ
(10)	黄色回転灯	[ ウェイト上。バツ連動。 ]	1コ
(11)	シリンダ容量アップ	[ 60 ]	一式
(12)	リアアンダーミル増設	[ 2コ増設 ]	計 3コ
(13)	車検装備		一式
(14)	荷重計	[ デジタル式(プリンタ無し) ]	一式

# TCM

フォーク リフト トラック  
**FORK LIFT TRUCK**

MODEL ; FD160S-3

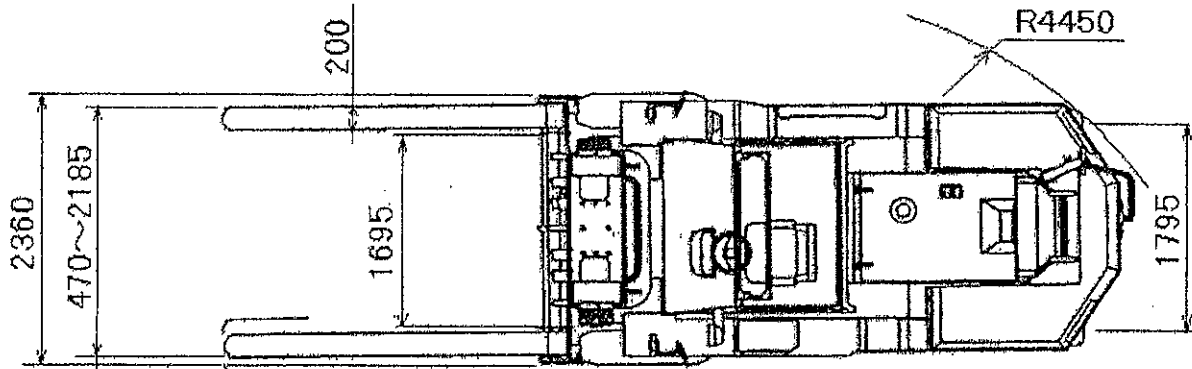

サトシフト  
左右各150

最大荷重 14,300kg / 600mm  
10,000kg / 1,220mm

<http://www.keiyou.net>

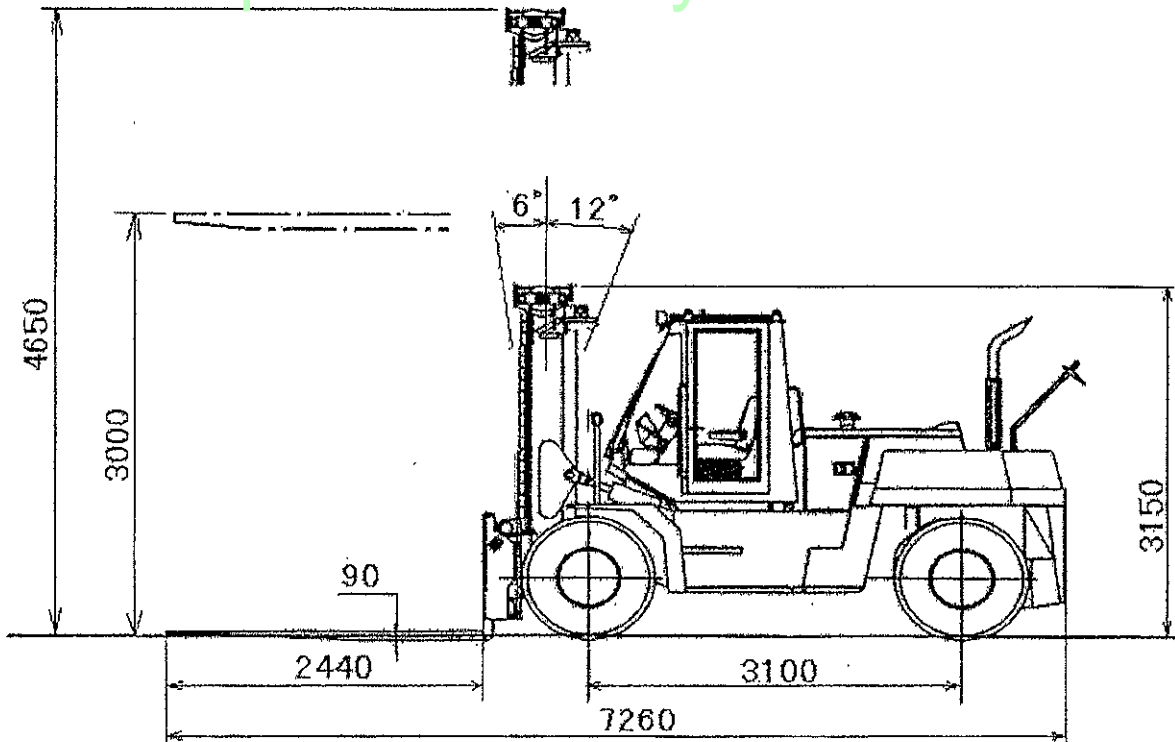

TCM株式会社  
TCM CORPORATION

9504100